

GARMIN®

LIVESCOPE™ PLUS LVS34 KIT DI MONTAGGIO SULLO SPECCHIO DI POPPA

ISTRUZIONI DI INSTALLAZIONE

Informazioni importanti sulla sicurezza

AVVERTENZA

Per avvisi sul prodotto e altre informazioni importanti, vedere la guida *Informazioni importanti sulla sicurezza e sul prodotto*, inclusa nella confezione del chartplotter o del fishfinder.

ATTENZIONE

L'installazione e la manutenzione di questa apparecchiatura effettuate non in conformità a queste istruzioni possono causare danni o lesioni.

Per evitare lesioni personali, indossare sempre i visori protettivi, le protezioni acustiche e una mascherina anti-polvere per trapanare, tagliare o carteggiare.

AVVISO

Prima di effettuare operazioni di trapanatura o taglio, verificare l'eventuale presenza di oggetti sul lato opposto della superficie da tagliare.

Questa apparecchiatura deve essere installata da un installatore di componenti nautici qualificato.

Per ottenere le massime prestazioni ed evitare danni all'imbarcazione, installare il dispositivo Garmin® attenendosi alle istruzioni riportate di seguito.

Prima di procedere all'installazione, leggere attentamente le istruzioni. In caso di difficoltà durante l'installazione, contattare il servizio di assistenza ai prodotti di Garmin.



Note sul funzionamento

⚠ ATTENZIONE

Le informazioni dell'ecoscandaglio provenienti dal trasduttore sono finalizzate alla sola consapevolezza dell'ambiente circostante e potrebbero non impedire all'imbarcazione di arenarsi né consentire di evitare collisioni in ogni situazione. È obbligo dell'utente prestare attenzione all'ambiente circostante e assicurarsi di condurre l'imbarcazione in condizioni di sicurezza.

AVVISO

Per evitare possibili danni al trasduttore, alla staffa e allo specchio di poppa dell'imbarcazione, è necessario ridurre la velocità dell'imbarcazione in acque poco profonde, in aree di cui non si conosce la profondità o in presenza di ostacoli sott'acqua.

La staffa di montaggio sullo specchio di poppa non è progettata per separarsi in caso di impatto e la collisione con un oggetto subacqueo potrebbe danneggiare il trasduttore, la staffa e lo specchio di poppa dell'imbarcazione. I danni al trasduttore, alla staffa o all'imbarcazione causati da oggetti subacquei non sono coperti dalla garanzia.

Durante il funzionamento a velocità superiori a 19 km/h (12 mph), le prestazioni del trasduttore sono limitate, l'eco del fondale peggiora e le informazioni sulla profondità e l'allarme di minima potrebbero non funzionare correttamente.

Quando si opera a velocità più elevate, il trasduttore può avere effetti evidenti sull'utilizzo dell'imbarcazione a causa della resistenza aerodinamica del trasduttore in acqua:

- La massima velocità dell'imbarcazione può essere inferiore a quella possibile senza il trasduttore installato.
- Durante la virata, l'imbarcazione potrebbe spingere verso il lato su cui è installato il trasduttore.
- Lo specchio di poppa della barca potrebbe sollevarsi sul lato in cui è installato il trasduttore.

Aggiornamento software

Occorre aggiornare il software del chartplotter Garmin quando si installa il dispositivo. Per istruzioni sull'aggiornamento del software, consultare il manuale utente del chartplotter all'indirizzo support.garmin.com.

Video di supporto per l'installazione

È possibile visualizzare i video online per assistenza durante l'installazione del dispositivo.

È possibile accedere ai video accedendo al sito garmin.com/videos/lvs34 dal browser Web o eseguendo la scansione del codice QR con lo smartphone.



Strumenti necessari per l'installazione

- Trapano e punte da trapano
- Chiave inglese da 17 mm ($5/8$ poll.)
- Chiave dinamometrica con bussola da 17 mm ($5/8$ poll.)
- Nastro adesivo di carta
- Cacciavite a croce n. 2
- Sigillante marino

Informazioni sull'installazione

- Non installare il trasduttore a ridosso dell'elica.
- Per le imbarcazioni con motori fuoribordo ed entro bordo con comando fuoribordo, è necessario installare il trasduttore sul lato della corsa discendente dell'elica, generalmente a dritta.
- Non installare il trasduttore in posizioni in cui potrebbe subire degli urti durante le manovre in banchina o in navigazione.
- Non installare il trasduttore in linea con prese a mare, pattini o qualsiasi altro elemento di disturbo che possa generare bolle d'aria. Le turbolenze possono interferire sulla trasmissione dell'ecoscandaglio.
- Installare il trasduttore il più vicino possibile alla linea di prua dell'imbarcazione.
- Sulle imbarcazioni bimotores, se possibile, installare il trasduttore tra i due motori.
- Se è necessaria una lunghezza del cavo maggiore, è possibile collegare una prolunga opzionale, disponibile all'indirizzo buy.garmin.com o presso il proprio rivenditore Garmin.

Installazione della staffa per il montaggio sullo specchio di poppa

AVVISO

Se si sta installando la staffa su fibra di vetro con delle viti, si consiglia di utilizzare una punta fresatrice per praticare una svasatura attraverso lo strato di resina. In questo modo è possibile evitare crepe prodotte dal serraggio delle viti nello strato di resina.

- 1 Posizionare la dima di montaggio inclusa nella posizione selezionata sullo specchio di poppa.
- 2 Con una punta da 4 mm ($\frac{5}{32}$ poll.), praticare fori di riferimento al centro dei fori di montaggio regolabili sulla dima.
NOTA: è possibile avvolgere un pezzo di nastro adesivo intorno alla punta a 19 mm ($\frac{7}{10}$ poll.) dall'apice per evitare di praticare fori di riferimento troppo profondi.
- 3 Rimuovere la dima dalla superficie di installazione.
- 4 Posizionare il paraspruzzi ① contro la parte posteriore della staffa per il montaggio sullo specchio di poppa ② in modo che i fori di montaggio siano allineati.

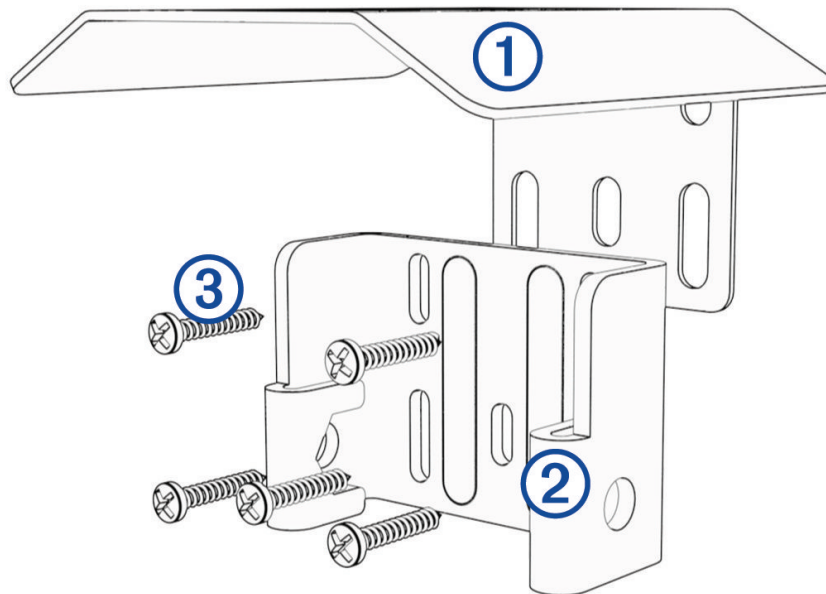

- 5 Applicare del sigillante marino alle viti da 20 mm incluse.
- 6 Utilizzando le cinque viti da 20 mm (3), unire la staffa del trasduttore e il paraspruzzi allo specchio di poppa senza serrare.

AVVISO

Quando si installa questa staffa, assicurarsi di inserire le viti in tutti e cinque i fori di montaggio. Ciò è particolarmente importante per le imbarcazioni che navigano a velocità elevate. Se non sono installate le viti in tutti i fori di montaggio, la staffa potrebbe piegarsi o rompersi quando l'imbarcazione si muove ad alta velocità e il trasduttore potrebbe spostarsi.

Assemblaggio dei componenti per l'installazione a poppa

1 Posizionare i bracci della staffa ① contro entrambi i lati del trasduttore ②.

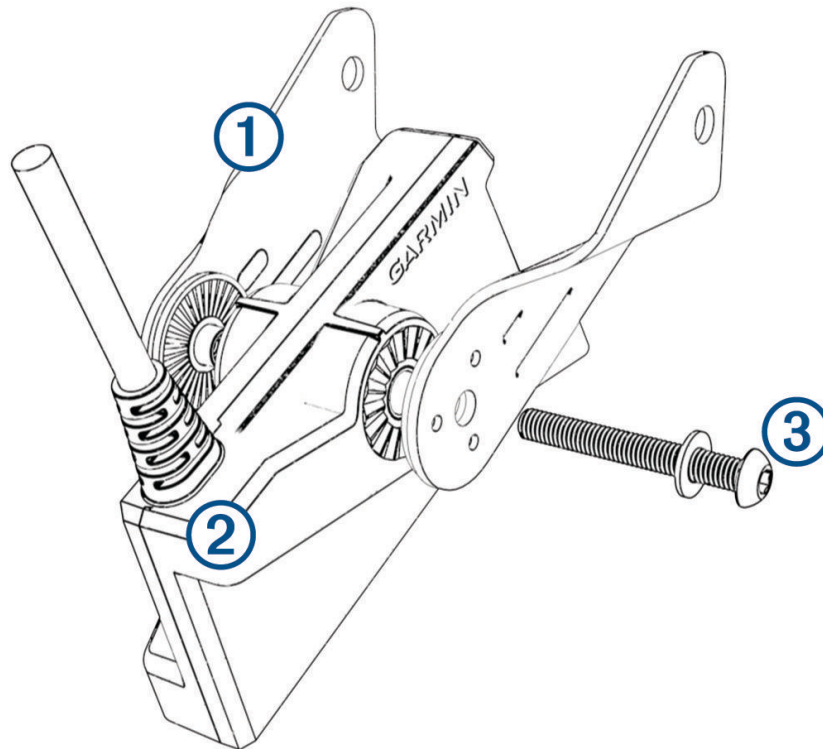

2 Unire senza serrare i bracci della staffa al trasduttore utilizzando il bullone e la rondella inclusi ③.

NOTA: è possibile fissare il trasduttore alla staffa utilizzando la manopola inclusa invece del bullone e della rondella, ma è consigliato il bullone poiché la staffa per lo specchio di poppa non è progettata per cambiare la modalità di visualizzazione del trasduttore durante l'uso.

3 Posizionare il trasduttore e i bracci assemblati ④ contro la staffa fissata allo specchio di poppa ⑤.

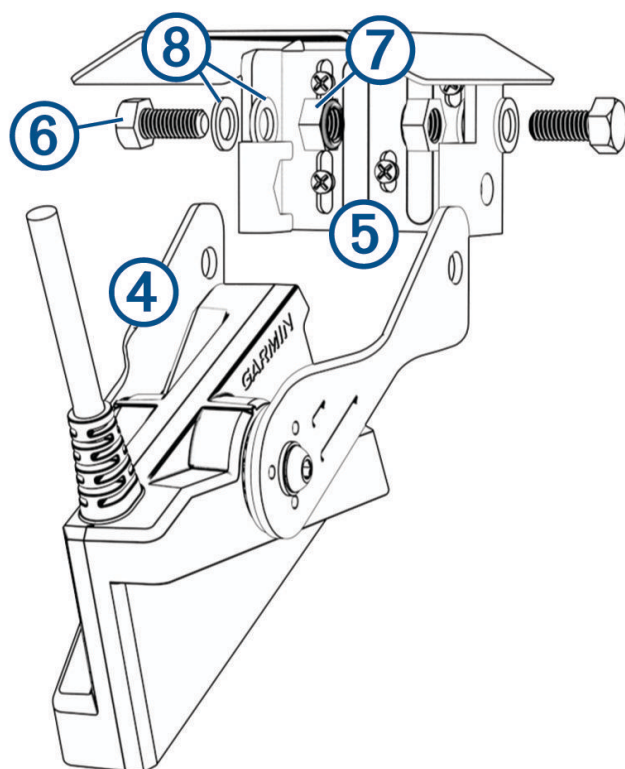

- 4 Collegare i bracci alla staffa utilizzando i bulloni ⑥, i dadi ⑦ e le rondelle ⑧ inclusi.
 - 5 Utilizzando una chiave dinamometrica con bussola da 17 mm ($\frac{5}{8}$ poll.), serrare i bulloni a 20 N-m (15 lbf-ft.).
NOTA: l'interno della base della staffa mantiene i dadi in posizione durante il serraggio.
 - 6 Per passare il cavo attraverso lo specchio di poppa, scegliere la posizione di un foro di riferimento sopra la linea di galleggiamento e contrassegnarla.
 - 7 Se nel passo precedente è stato contrassegnato un foro di riferimento, utilizzare una sega frontale a corona da 32 mm ($1\frac{1}{4}$ poll.) per praticare un foro passante attraverso lo specchio di poppa.
 - 8 Passare il cavo del trasduttore nel modulo ecoscandaglio:
 - Se il cavo viene instradato utilizzando un foro passante, spingerlo attraverso il foro praticato al passo precedente.
 - Se il cavo non viene fatto passare attraverso il foro passante, passarlo verso l'alto, sulla parte superiore dello specchio di poppa.
- Evitare di posizionare il cavo accanto ad altri fili elettrici o possibili fonti di interferenza elettrica.

Regolazione e fissaggio del trasduttore e della staffa

Dopo aver collegato il trasduttore alla staffa e collegato la staffa allo specchio di poppa, è necessario regolare l'angolo e la profondità.

- 1 Regolare l'angolo del trasduttore in modo che quest'ultimo ① sia parallelo alla linea di galleggiamento ②.

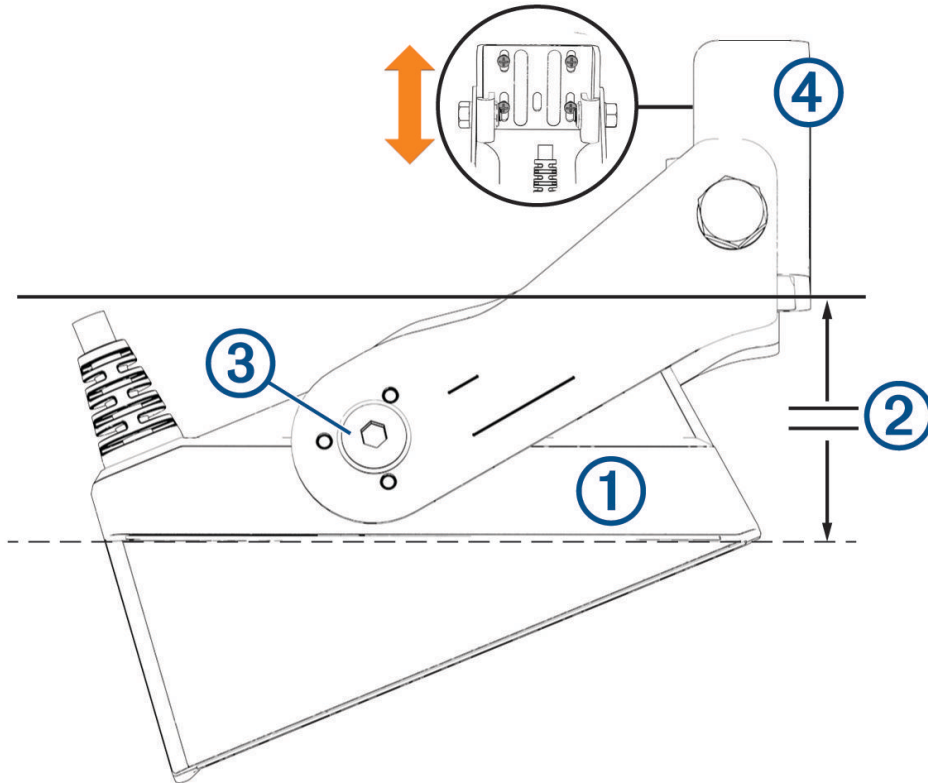

- 2 Utilizzando una chiave a brugola M5, serrare la vite ③ che fissa il trasduttore alla staffa.
- 3 Regolare l'altezza della staffa del trasduttore ④ sullo specchio di poppa in modo che il trasduttore sia immerso quando l'imbarcazione è in acqua.
- 4 Utilizzare un cacciavite Philips n. 2 per serrare le cinque viti che fissano la staffa allo specchio di poppa.
- 5 Verificare l'angolo e la profondità del trasduttore ed effettuare eventuali regolazioni necessarie.

© 2022 Garmin Ltd. o sue affiliate

Garmin® e il logo Garmin sono marchi di Garmin Ltd. o società affiliate, registrati negli Stati Uniti e in altri Paesi. LiveScope™ e GLS™ sono marchi di Garmin Ltd. o delle società affiliate. L'uso di tali marchi non è consentito senza consenso esplicito da parte di Garmin.

